

ПАСПОРТ

УСТРОЙСТВО ПЕРЕНОСНОЕ
ДЛЯ УДАЛЕНИЯ
ВЫХЛОПНЫХ ГАЗОВ
AU-150/125
AU-150.00.00.00ПС



СовПлим

Производитель: ЗАО "СовПлим", Россия, 195279, Санкт-Петербург, шоссе Революции, д.102, к.2

Тел.: +7 (812) 33-500-33

e-mail: info@sovplym.com

<http://www.sovplym.ru>

1. Введение.

- 1.1. Устройство AU-150/125 предназначено для удаления выхлопных газов от автотранспорта в ремонтных боксах, гаражах и на автотранспортных предприятиях на нестационарных рабочих местах.
- 1.2. Паспорт содержит техническое описание AU-150/125 и сведения, необходимые для правильной эксплуатации этого устройства.
- 1.3. Предприятие-изготовитель постоянно работает над совершенствованием своих изделий, поэтому конструкция AU-150/125 может содержать незначительные отличия, не отраженные в настоящем паспорте и не ухудшающие эксплуатационные характеристики.

2. Техническое описание.

2.1 Устройство переносное для удаления выхлопных газов обозначается:

AU-150

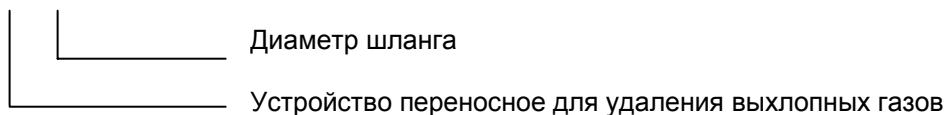

2.2 Устройство AU-150/125 представляет собой воронку на штативе, к которой присоединен шланг диаметром 150 или 125 мм. Воронка крепится на штативе с помощью струбины и может быть отрегулирована по высоте и углу наклона. Устройство подключается к вентилятору или системе вытяжной вентиляции.

2.3. Габаритные и присоединительные размеры AU-150/125 указаны на рис.2.1.



Рис.2.1

3. Комплект поставки:

Воронка на штативе	1 шт
Шланг ф125 или ф150 мм *	1 шт.
Паспорт	1 шт.

*Тип и длина шланга определяется заказчиком.

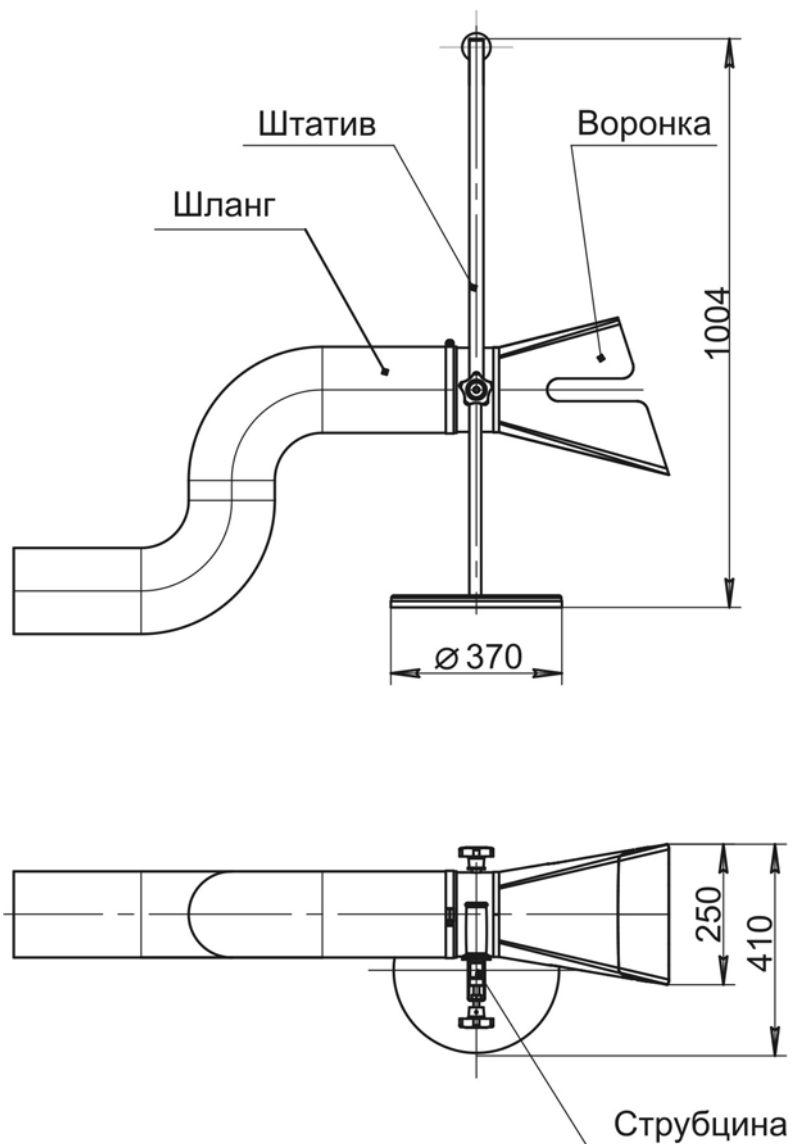
4. Гарантийные обязательства.

4.1. Гарантийный срок на АУ-150/125 при соблюдении потребителем правил транспортировки, хранения и эксплуатации составляет 12 месяцев с момента продажи.

4.2. В течение гарантийного срока предприятие-изготовитель обязуется безвозмездно устранять неисправности или заменять изделие и составные части.

5. Свидетельство о приемке.

Устройство переносное для удаления выхлопных газов АУ- _____ заводской номер _____

соответствует технической документации и признано годным к эксплуатации.

Дата выпуска _____

Начальник ОТК _____

М.П.

Реквизиты завода-производителя:

ЗАО "СовПлим", Россия, 195279, Санкт-Петербург, шоссе Революции, д.102, к.2

Тел.: (812) 33-500-33

e-mail: info@sovplym.com

<http://www.sovplym.ru>